

FMS-webMASTER 020

Использование шагового двигателя

Высокая точность при высокой скорости

Габариты валиков от 250 до 600 мм

Разработан для узких ленточных устройств

Компактный и прочный корпус

Надёжный и не требующий технического обслуживания



● FMS-webMASTER 020

Управляющие рамы FMS-webMASTER 020 специально разработаны для использования в таких устройствах, как прессы для печати этикеток, небольшие продольно-режущие станки и перемотно-разрезные станки, станки по обработке плёнок и т.д. Они обуславливаются компактным и прочным дизайном. Контроллеры могут быть установлены с обеих сторон рамы.

FMS-webMASTER 020 имеет монтажную планку для 1 или 2 датчиков. Датчики присоединены к планке при помощи подвижных кронштейнов. Все аналоговые и цифровые датчики FMS могут использоваться в процессе контроля положения края ленты, центрального положения и положения линий.

Рама предварительно собрана и требует лишь 1 блок питания.

Регулировка верхней части рамы, которая поддерживает валики, осуществляется при помощи мощного шагового двигателя с шариковыми винтами. Валики изготавливаются и балансируются согласно техническим требованиям заказчика. Контроллер положения полотна BKS 309 встроен в управляющую раму. FMS-webMASTER 020 имеет прочный и компактный корпус.

FMS-webMASTER 020 ● Размеры указаны в мм

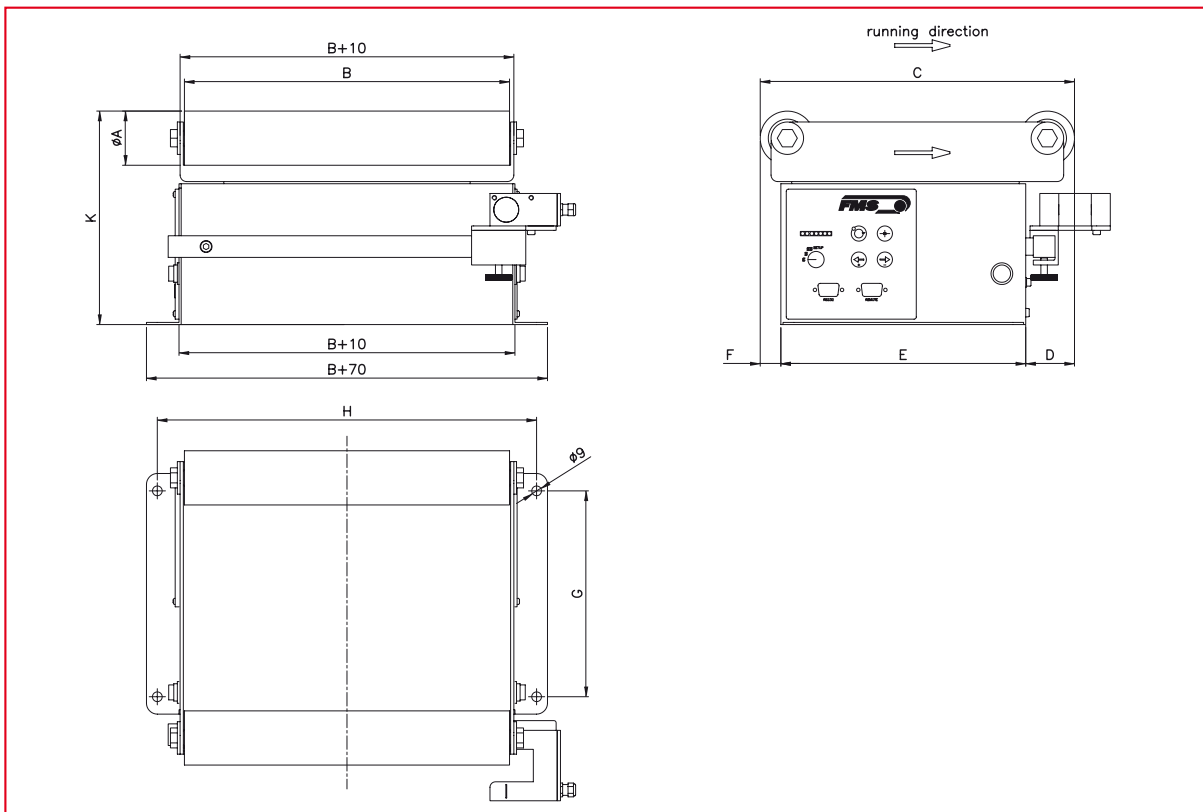

FMS-webMASTER 020 ● Размеры указаны в мм

FMS-webMASTER Тип	A	B	C	K	D	E	F	G	H	AL 1)
BKS 020.3.0250.0280.050	50	250	280	197	45	226	9	190	300	± 15
BKS 020.3.0300.0290.050	50	300	290	197	45	226	19	190	350	± 25
BKS 020.3.0400.0320.075	75	400	320	197	45	251	24	215	450	± 25
BKS 020.3.0500.0405.075	75	500	405	222	45	336	24	300	550	± 25
BKS 020.3.0600.0455.075	75	600	455	222	45	386	24	350	650	± 25

1) AL = Корректировка

Остальные размеры-на заказ, максимальная длина валика = 600 мм

FMS-webMASTER 020 ● Технические данные

Верхний подшипник	3 точка (В 500: 5 точка)
Регулируемая скорость	> 35 мм / с
Привод	С шарик. винтом и шаг. двигателем, 24 В / макс. 2.5 А
Температ. диапазон	0...60 °С
Степень защиты	IP 30

Артикулы (например):
FMS-webMASTER 020

BKS020.3.500.405.075.D

Серия _____
 Длина валика _____
 Длина рамы _____
 Диаметр валика _____
 Поверхность валика _____

Контакты:

ООО "СервоКИП"
603022, г. Нижний Новгород
ул.Тимирязева 15
(831) 433-23-01, 433-04-81
info@fms-ag.ru
www.fms-ag.ru